

The required tools for full installation.

Zur komplexen Montage benötigte Werkzeuge.

Les outils nécessaires pour le montage complet.

Инструменты, необходимые для комплексной установки.



EN

#### PRIOR TO INSTALLATION

1. Check that the product contains all the elements.
2. If you notice the absence of any accessories or damage, please contact the seller immediately.
3. Before installation, check that you have all the necessary tools and that there is sufficient space for the installation.
4. The product should be treated with care.
5. Do not hit the product with heavy or sharp objects.
6. If in doubt, use the services of a professional

#### ASSEMBLY INSTRUCTIONS

1. The assembly should be carried out in accordance with the enclosed instructions. We recommend you use the services of a professional installer.
2. The product should be transported and stored only in the original packaging. Any other method of transport and storage may cause mechanical damage resulting in the loss of the warranty.
3. The product should be mounted in a way that allows easy disassembly, so that in case of damage it can be dismantled without damaging the surroundings.
4. The room in which the product will be installed must meet the following conditions:
  - have a water inflow and outflow in accordance with the technical conditions,
  - a well leveled floor,
  - ventilation compliant with technical requirements.

D

#### VOR DER INSTALLATION

1. Überprüfen Sie, ob das Produkt alle Elemente enthält.
2. Wenn Sie das Fehlen von irgendeinem Zubehör oder Schäden bemerken, wenden Sie sich bitte sofort an den Verkäufer an.
3. Vergewissern Sie sich vor der Installation, dass Sie über alle erforderlichen Werkzeuge verfügen und dass genügend Platz für die Installation vorhanden ist.
4. Das Produkt ist vorsichtig zu behandeln.
5. Schlagen Sie nicht mit schweren oder scharfen Gegenständen gegen das Produkt.
6. Wenden Sie sich im Zweifelsfall an einen Fachmann an

#### MONTAGEANLEITUNG

1. Die Montage soll gemäß der beiliegenden Anleitung durchgeführt werden. Wir empfehlen Ihnen die Inanspruchnahme der Dienstleistungen Des Professionellen Installateurs.

2. Das Produkt soll nur in der Originalverpackung transportiert und gelagert werden. Andere Transport- und Lagermethoden können mechanische Beschädigungen verursachen, die zum Verlust der Garantie führen.

3. Das Produkt soll so montiert werden, dass es leicht zerlegt werden kann, um dies im Falle einer Beschädigung zu demontieren, ohne die Umgebung zu beschädigen.

4. Der Raum, in dem das Produkt installiert wird, muss die folgenden Bedingungen erfüllen:

- Wasser entsprechend den technischen Bedingungen zu- und abfließen lassen,
- waagrecht eingerichteter Boden,
- **Belüftung nach technischen Anforderungen.**

FR

### AVANT L'INSTALLATION

1. Vérifiez que le produit contient tous les éléments.
2. Si vous remarquez de dommages OU l'absence d'accessoires ou, veuillez contacter le vendeur immédiatement.
3. Avant l'installation, vérifiez que vous disposez de tous les outils nécessaires et qu'il y a suffisamment d'espace pour l'installation.
4. Le produit doit être traité avec soin.
5. Ne touchez pas le produit avec des objets lourds ou tranchants.
6. En cas de doute, faites appel à un professionnel

### DESCRIPTION DE MONTAGE

1. Le montage doit être effectué conformément aux instructions fournies. Nous vous recommandons de le faire en utilisant les services d'un installateur professionnel.
2. Le produit doit être transporté et stocké uniquement dans son emballage d'origine. Toute autre méthode de transport et d'entreposage peut causer des dommages mécaniques entraînant la perte de la garantie.
3. Le produit doit être monté de manière à permettre un démontage facile, afin de pouvoir le démonter sans endommager les environs en cas de dommage.
4. La pièce dans laquelle le produit sera installé doit remplir les conditions suivantes :
  - avoir une entrée et une sortie d'eau conformes aux conditions techniques,
  - **sol bien nivelé,**
  - **ventilation conforme aux exigences techniques.**

RUS

### ПЕРЕД НАЧАЛОМ МОНТАЖА

1. Убедитесь, что изделие имеет все необходимые детали.
2. В случае отсутствия каких-либо деталей или наличия повреждений просим немедленно связаться с продавцом.
3. Перед установкой убедитесь в наличии всех необходимых инструментов и достаточного места для монтажа.
4. С изделием следует обращаться осторожно.
5. Не ударять по изделию тяжелыми или острыми предметами.
6. В случае сомнений воспользуйтесь услугами профессионалов

### ИНСТРУКЦИЯ ПО МОНТАЖУ

1. Монтаж должен проводиться в соответствии с прилагаемой инструкцией. Мы рекомендуем воспользоваться услугами профессионального установщика.
2. Изделие следует транспортировать и хранить только в оригинальной упаковке. Любой другой способ транспортировки и хранения может привести к механическому повреждению и потере гарантии.
3. Изделие следует устанавливать таким образом, чтобы иметь возможность легко его демонтировать в случае повреждения, не повреждая при этом окружающее пространство.
4. Помещение, в котором будет установлено изделие, должно соответствовать следующим условиям:
  - иметь подвод и отвод воды в соответствии с техническими условиями,
  - иметь тщательно выровненный пол,
  - иметь вентиляцию в соответствии с техническими требованиями.

1.

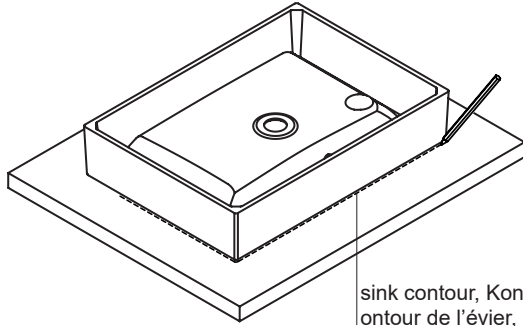

sink contour, Kontur der Spüle,  
contour de l'évier, контур раковины

2.

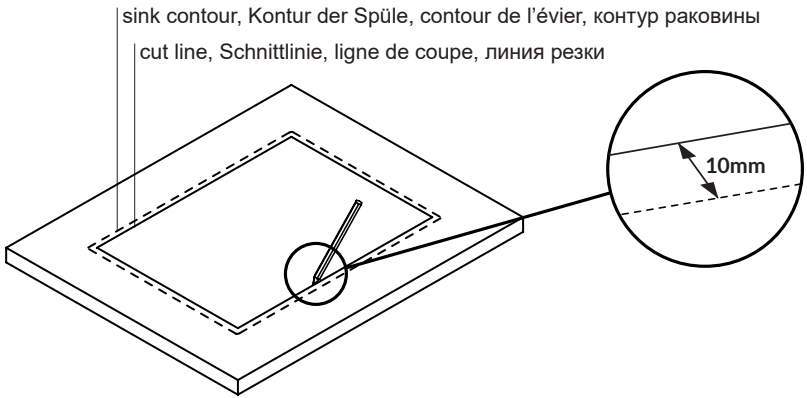

sink contour, Kontur der Spüle, contour de l'évier, контур раковины  
cut line, Schnittlinie, ligne de coupe, линия резки

3.

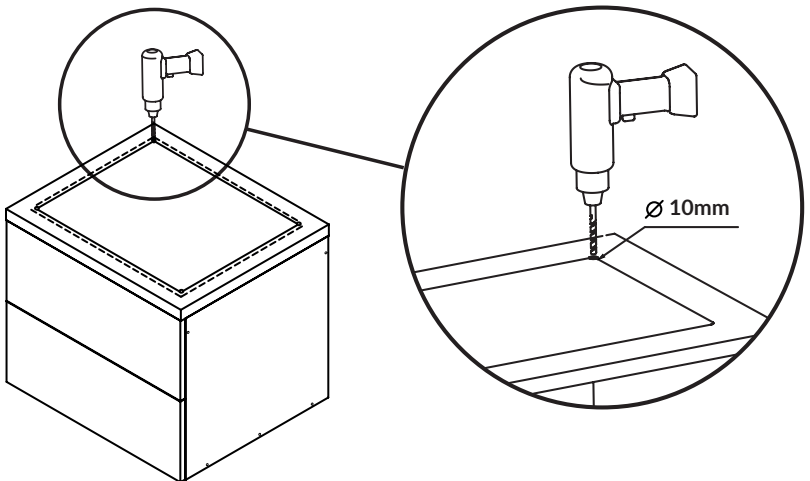

Ø 10mm

4.

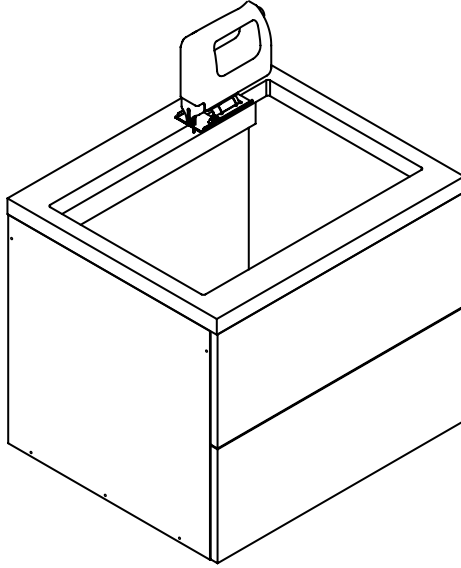

5.

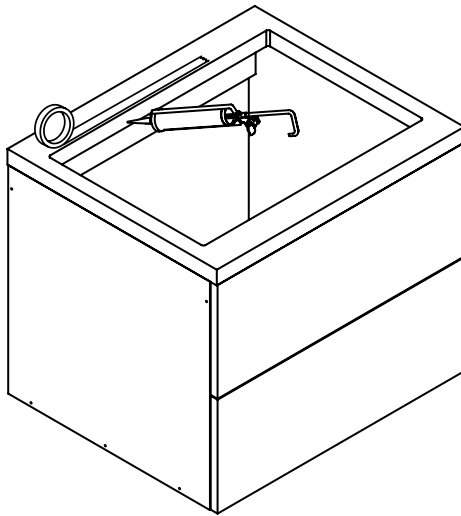

6.

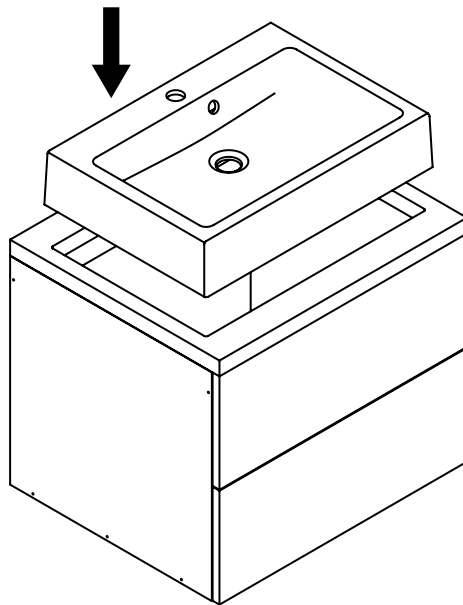

7.

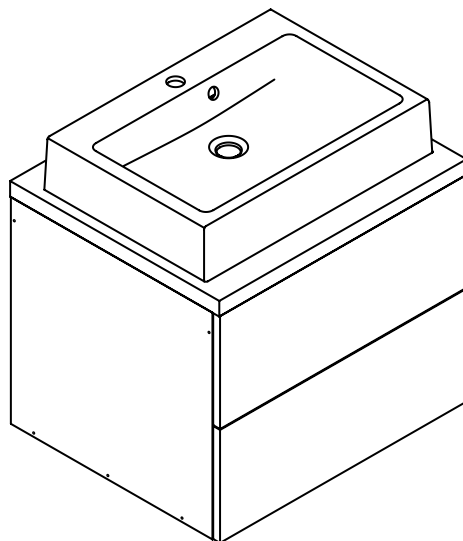

**EN**

### **CLEANING AND MAINTENANCE**

A soft cloth should be used for daily care. For cleaning, environmentally friendly, mild liquid cleaning agents are sufficient. Under no circumstances should you use sharp objects, chemicals or scouring agents that lead to scratches on the surface and loss of warranty.

After each use, rinse the surface of the product with clean running water, wipe the rest with a soft cloth.

**D**

### **WARTUNG UND PFLEGE**

Für die tägliche Pflege sollte ein weiches Tuch verwendet werden. Zur Reinigung reichen umweltfreundliche, milde Reinigungsmittel in Form von Flüssigkeiten aus. Verwenden Sie unter keinen Umständen scharfe Gegenstände, Chemikalien oder Scheuermittel, die zu Kratzern auf der Oberfläche und zum Verlust der Garantie führen.

Spülen Sie die Oberfläche des Produktes nach jedem Gebrauch mit sauberem, fließendem Wasser ab und wischen Sie den Rest mit einem weichen Tuch ab.

**FR**

### **MAINTENANCE ET ENTRETIEN**

Un chiffon doux doit être utilisé pour les soins quotidiens. Le nettoyage est suffisant avec les nettoyeurs doux et écologiques sous forme de liquides. N'utilisez en aucun cas d'objets pointus, produits chimiques ou produits de récurage susceptibles de rayer la surface et de vous faire perdre la garantie.

Après chaque utilisation, rincez la surface du produit à l'eau claire et essuyez le reste avec un chiffon doux.

**RUS**

### **ЧИСТКА И УХОД**

Для ежедневного ухода следует использовать мягкую ткань. Для чистки достаточно применять экологически чистые, щадящие моющие средства в виде жидкостей. Запрещено использовать острые предметы, химикаты или абразивные чистящие средства, которые могут поцарапать поверхность и привести к потере гарантии.

После каждого использования поверхность изделия ополоснуть чистой проточной водой, после чего протереть мягкой тканью.